

# Műleírás

avagy  
képzelt riport  
egy pályázat  
építészével



Barokk kertek a veszprémi várban

-Mi ön szerint a veszprémi vár aranykora?

A barokk vár. Az ellenreformáció egységes világképe. Minden részlet valami nagy egésznek van alárendelve. Egyházi és világi egyszerre lélegzik. Pezseg és erőteljű duzzad minden. Komplex rendszer.

-És melyik a hanyatlás kora?

A 20. század. Minden szétesik. Kiürül a vár, elhúznak az intézmények, a kereskedők keletre, az oktatás nyugatra, a közige délre. A vár elszigetelődik a várostól. Maradnak a várakók, lakosok, lepusztítják szegényt. Nem tudják fenntartani. Hogy is tudnák, Gizella királynő várát?

-Mit lehet tenni, Mit tehet az építész?

Nem tudom, ha becsukom a szemem a külső várfalat, a tervezési területet látom, a lelki szemem előtt lebeg. Az egykori külső várfal, ma kőkerítés, de szép kőkerítés, szépen falazott. Kerítésnek várfalszerű, várfalnak kerítészerű, de nézzük úgy, mint külső várfalat.

--Mi van most az egykori külső várfal és jelenlegi belső várfal között?

Gyönyörű dzsembuj, a Gisella- vár örökös sötét árnyékában.

-Milyen a természeti környezet?

A vároldal vad vegetációja gondozatlan és zabolátlan, leginkább egy Kurosava film lidérec forgatási helyszínére emlékeztet, szép és riasztó egyidejűleg.

-Megtartandó, megőrzendő Ön szerint a meredek vároldal botanikai képlete?

Meg. Amúgy is kezelhetetlen, a természet a kertésze. Liánok kúsznak a fákra, leteperik őket, de új fák sarjadnak, leteperik a liánokat. Körforgás van.

-Úgy is mondhatjuk, hogy a meredek hegyoldal öntörvényű?



Treetop walkway - Angol Királyi Botanikus Kert

igen.

-És mi a helyzet a várhegy lankás részén, ahol a várhegy szoknyája kiterül?

Ott más a helyzet. Ott találkozik a természeti környezet az építettel. Ott a kultivált város veszi át a szerepet. A város rendje, a város rendigénye találkozik a természeti környezettel.

-És nincs a kettő találkozásánál feszültség?

De van, ez a hely sajátja, értéke. Ezen a helyen két törvény ütközik, az ember és a természet törvénye. Ez a szép az egészben.

-Föl akarja oldani az építész ezt a feszültséget?

Nem. Meg akarom érteni azt.

-És nem zavarja az építész, hogy a várat mint védművet a várlifttel a turisták mint ostromló törökök---- beveszik?

Nem. Az építész úgy gondolja, hogy ez a vár sorsa, amely ellen nem ághalhat.

-El akarja tüntetni ön a várba jutás építészeti nyomait?

Nem, meg akarom jelölni azt, egyértelművé szeretném tenni, hogy van, létezik.

-Milyen eszközökkel kívánja ezt elérni?

Három jelet szeretnék. Egyet lent, egyet a vároldal sűrűjében, egyet fönt a fellegvárban.

A három jel szemantikai szerepe ugyanaz, de a kinézetük eltérő. azt gondolom, hogy a három jelet a turista agya összerakja. Rápillant a jelekre és kirajzolódik előtte a följutás perspektívája.

-Miből gondolja, hogy a turista jól érzi magát ebben a helyzetben?

Hiszek a jóhiszeműségében, kíváncsiságában. Magamból indulok ki. Megérkezem valahová. Leparkolok, kávé szeretnék. Kapok. Miközben fölnezek, összeáll a fejemben a már említett kép. Sötétjebb képek jönnek, ahogy belépek a fogadóépületbe. Az üvegtetőn át keretezett kép tárul elém. A kép témája: a feljutás. Elindulok kedves meglepetés fogad: a vár gyönyörű

Városmakett - Róma





Barokk kert

Veszprém jó eséllyel pályázik az Európa Kulturális Fővárosa (EKF) rendezvénysorozatra, többek között ez a hely is kiválóan alkalmas lehet rendezvényhelyszínnek. Egyszerű megközelítés és parkolás, de különleges atmoszféra. Eleinte a Pajta utcai parkoló bővítését javasoljuk, később, ha szükséges az EKF fejlesztési területen további parkolók létesíthetők. Miközben a térséget lehatároljuk két új lakóház méretű épülettel, egyúttal a szomszédos lakóházak kertjeinek intimitását meg is védjük. A területen álló, egykor szebb napokat látott tornatermet felújítjuk, két új épülettel funkcionálisan kiegészítjük, így alkalmassá válik rendezvények megtartására, akár majd az EKF



Cricket Club sportöltözője - Dublin

keretében is, de a lakosság számára szintén jól használhatóvá válik, kibérelhető sportolásra és többcélú rendezvényekre is. A felújítás után akadálymentesen megközelíthető lesz mind az Úrkút utcából, mind a várból. A lenti világ központi szervező eleme a díszburkolatos köztér. Innen táru föl először a vár látványa, innen indul a lift, a lépcsők és a rámpák. Innen megközelíthető déli irányban a tornaterem, északi irányban a füves sportpálya (vagy a későbbi fejlesztések során kialakuló EKF terület). A kapuszerű fedett-nyitott átjáró-párok téri eleganciát teremtenek, de praktikus biciklitárolót is tartalmaznak. A tiszta térszervezés miatt az először erre járók is könnyen átlátják a közlekedőrendszert. Részben a tájékozódás könnyítése, részben a logikus szerkesztés miatt az időház a Piarista templom tengelyébe került, a torony pedig az új köztér tengelyébe. E kettősség különös dinamikát ad a rendszernek, egyúttal a beszélt nyelvben szépen megjelenő „toronyiránt” kifejezést fogalmazza meg az építészet nyelvén. A teret a kávézó belakhatja, kerthelyiségként használhatja. A tervezett beépítés nagy előnye az ütemezhetőség. A költségkeret a mindenkori lehetőségek szerint szorítható és kiterjeszhető az épületek/építmények és az új köztérek építésének időbeli szervezésével. Az épületek homlokzata kerítésként, időnként támfalként szegélyezi az utcát igazodva a kialakult helyi mintákhoz, illetve a várfal anyagához és erőteljes megjelenéséhez. Az utcakép harmonikus, nem üt el a családi házas beépítéstől, mégis utal a középület-jellegre.

-Melyik lesz a följutás legizgalmasabb része?

Kilépni a liftből a hídra. Ezt a szédítő perspektívát eddig senki sem láthatta. A vár egyéb nézetei is dinamikusak, ahogy előtör a síkból, de innen a hídról ez a dinamizmus drámai. Van egy különlegessége is a hídnak: a fák lombkorona szintjén halad, a gyerekkorunkba repít

Treetop walkway - Angol Királyi Botanikus Kert

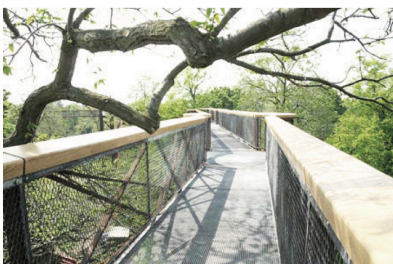

makettje. Nem giccses makett, hanem szoborszerű, egy anyagból van. Megtalálom rajta kockacukor nagyságban a házat, ahol vagyok. Elképezelem a maketten az útvonalamat. Látom az alternatívákat: a fel- és lejutás szabadon variálható, az útszakaszok megtehető akadálymentes rámpán, lépcsőn és lifttel is, gyorsabban, célirányosan, lassabban, megmepihelve, szemlélődve. A munkába igyekvők és a turisták, a gyerekek és az idősek is megtalálják a maguk kedvenc útvonalát. A térben széthúzott rendszer és a tágas pihenők miatt a zsúfoltság elkerülhető. Elégedett és kíváncsi vagyok.

-Hogy képzeljük el, milyenek lesznek az építmények?

A funkcionalitásuk dominál. Valami elegáns semlegesség jellemzi őket. Először is ergonomikusak, halkak, csúszásmentesek és azután szépek. Tartós, erős, bizalomgerjesztő anyagokat használok, hogy növeljem a turisták biztonságérzetét és hogy minimálisra csökkentsem a karbantartási munkákat. Emellett a terület gazdára találhat:

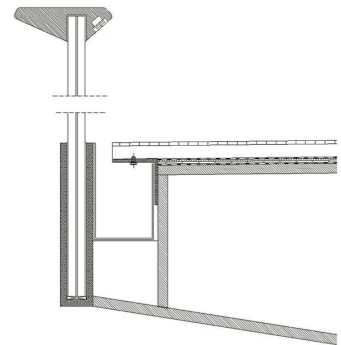

Gyaloghíd részletrajza

és többcélú rendezvényekre is. A felújítás után akadálymentesen megközelíthető lesz mind az Úrkút utcából, mind a várból. A lenti világ központi szervező eleme a díszburkolatos köztér. Innen táru föl először a vár látványa, innen indul a lift, a lépcsők és a rámpák. Innen megközelíthető déli irányban a tornaterem, északi irányban a füves sportpálya (vagy a későbbi fejlesztések során kialakuló EKF terület). A kapuszerű fedett-nyitott átjáró-párok téri eleganciát teremtenek, de praktikus biciklitárolót is tartalmaznak. A tiszta térszervezés miatt az először erre járók is könnyen



Janáky István - Schaár Erzsébet Ház - Pécs

átlátják a közlekedőrendszert. Részben a tájékozódás könnyítése, részben a logikus szerkesztés miatt az időház a Piarista templom tengelyébe került, a torony pedig az új köztér tengelyébe. E kettősség különös dinamikát ad a rendszernek, egyúttal a beszélt nyelvben szépen megjelenő „toronyiránt” kifejezést fogalmazza meg az építészet nyelvén. A teret a kávézó belakhatja, kerthelyiségként használhatja. A tervezett beépítés nagy előnye az ütemezhetőség. A költségkeret a mindenkori lehetőségek szerint szorítható és kiterjeszhető az épületek/építmények és az új köztérek építésének időbeli szervezésével. Az épületek homlokzata kerítésként, időnként támfalként szegélyezi az utcát igazodva a kialakult helyi mintákhoz, illetve a várfal anyagához és erőteljes megjelenéséhez. Az utcakép harmonikus, nem üt el a családi házas beépítéstől, mégis utal a középület-jellegre.

viszsa, a fára mászás élménye és szabadságérzete elevenedik fel, de immár biztonságos körülmények között, magas korlással védve, kényelmesen. A várteraszra érkezve díszburkolatos térre jutunk. A minimális méretű új liftépítmény (inkább szobor) a Piarista templom tengelyébe került. Innen is több irányba indulhatunk. Észak felé akadálymentes rámpán keresztül, kis passzázon át a Vár utcára, dél felé a régi gimnázium kapualján át szintén a Vár utcára jutunk. Mindkét irányban szépen felújított barokk kerteken keresztül vezet az út, melyek egy nagyobb rendszer részei: a várteraszokon, ahol csak lehet rekonstruáljuk a történeti barokk kerteket, melyek így a veszprémi vár történetét mesélik tovább. Az izgalom és a nyugalom egyaránt részei a dramaturgiának.